

*Bruzz
Willi*®

smart | mobile | simple



Artikel-Nr. 4111110

BW1

transportabler 1-Brenner-Gasgrill

SICHERHEIT, MONTAGE, BETRIEB UND WARTUNG
SAFETY, INSTALLATION, OPERATION AND MAINTENANCE

Bruce
Willi®

Inhalt

Sicherheitshinweise	04
Anschließen und Trennen der Gasflasche	05
Aufstellen des Gasgrills	07
Zünden des Gasgrills	09
Reinigungsanleitung	10
Lagerung	10
Fehlerbehebung	11
Teileliste und Explosionszeichnung	20
Montageschritte	22
Technische Daten / CE-Label	26
Konformitätserklärung	27
Entsorgung	28
Montageschritte „To Go“	29

Content

Safety instructions	12
Connecting and disconnecting a gas cylinder	13
Setting up the grill	15
Lighting your gas grill	17
Cleaning instructions	18
Storage	18
Trouble shooting	19
Parts list and explosion drawing	21
Mounting steps	22
Technical Data / CE-Label	26
Declaration of Conformity	27
Disposal	28
Mounting steps „To Go“	29

Sicherheitshinweise

**Heben Sie diese Bedienungsanleitung zur späteren Einsichtnahme auf.
Dieser Gasgrill ist nur für den privaten Einsatz im Freien gedacht.**

Wichtig: Lesen Sie sich vor der Inbetriebnahme des Gerätes diese Anleitung gut durch. Befolgen Sie alle Schritte in der angegebenen Reihenfolge. Lassen Sie niemals Kinder das Gerät bedienen.

Warnungen

Nur im Freien verwenden.

Lesen Sie sich die Bedienungsanleitung sorgfältig durch, bevor Sie das Gerät benutzen.

Zugängliche Teile werden möglicherweise sehr heiß, halten Sie kleine Kinder auf Distanz.

Das Gerät während des Betriebes nicht versetzen.

Drehen Sie nach Gebrauch die Gaszufuhr ab.

Jede bauliche Änderung am Gerät kann gefährlich sein.

Vom Hersteller oder seinem Händler versiegelte Teile dürfen vom Anwender nicht verändert werden.

Achtung

Einige Teile des Gerätes können sehr heiß werden.

Besondere Aufmerksamkeit ist geboten, wenn sich Kinder oder ältere Personen in der Nähe aufhalten.

Zu Ihrer Sicherheit

Lagern Sie kein Benzin oder methyhlhaltige Brennstoffe oder andere brennbare Gase und Flüssigkeiten in der Nähe dieses Gerätes oder anderer Geräte. Zünden Sie niemals einen Gasgrill mit Benzin oder vergleichbaren Flüssigkeiten an!

Allgemeiner Hinweis

Das gesamte Gas-System wurde vor dem Verpacken des Grills auf Dichtheit geprüft. Trotzdem muss eine vollständige Dichtheitsprüfung vor der Erstverwendung des Grills und nach jedem Tausch der Gaskartusche durchgeführt werden.

Wir empfehlen eine regelmäßige Kontrolle des Gas-Systems. Sollten Sie einen Gasgeruch wahrnehmen oder eine undichte Stelle finden, drehen Sie den Gashahn unverzüglich zu und kontrollieren alle Verbindungen. Gegebenenfalls müssen diese nachgezogen werden.

Vor Erstgebrauch

Stellen Sie sicher, dass Sie das gesamte Verpackungs- und Sicherungsmaterial vom Gerät entfernt haben. Heizen Sie den Grill vor Erstgebrauch einmalig auf höchster Stufe für 15 Minuten auf, um den Grill „einzubrennen“. Es kann dabei zu leichter Rauchentwicklung kommen.

Empfehlung: Der Benutzer sollte die vom Hersteller gelieferten Montage-Teile nicht austauschen. Wir empfehlen die Verwendung einer 440 - 500 g Schraubventil Gaskartusche mit Butan/Propan Gasgemisch. Achten Sie während des Betriebs darauf, dass die Gaskartusche aufrecht und auf ebenem Untergrund platziert ist.

Vorbereitung

Sie müssen eine Schraubventil Gaskartusche mit Butan/Propan Gasgemisch separat erwerben.

Informationen - nachdrückliche Empfehlungen:

- a) Die Gaskartusche darf nur in aufrechter Position verwendet werden.
- b) Dieses Gerät darf nur mit einem zugelassenen Schlauch und Druckregler eingesetzt werden.

Warnung:

Bevor Sie versuchen, Ihren Gasgrill anzuzünden, lesen Sie die Zünd-Anweisungen, Warnungen und Sicherheits-Informationen gut durch.

Überprüfen Sie den Schlauch vor jedem Gebrauch: Achten Sie auf Risse, Schnitte und Abschürfungen.

Wenn der Schlauch in irgendeiner Weise fehlerhaft erscheint, dann versuchen Sie nicht, Ihren Gasgrill zu benutzen.

Beim Wechsel oder Anbringen Ihrer Gaskartusche müssen Sie sicherstellen, dass keine Zündquellen in der Nähe sind, z. B. offene Feuer, Zigaretten, offene Flammen usw.

Stellen Sie sicher, dass das Gerät ausgeschaltet ist.

Stellen Sie sicher, dass der Schlauch nicht verdreht wird; dies beeinträchtigt den Gasfluss, wenn Sie den Gasgrill verwenden. Auch darf der Schlauch nicht übermäßig gespannt werden und keinen Teil des Gasgrills berühren, der heiß sein könnte. Bitte wählen Sie einen flexiblen Schlauch, der bis mindestens 80 °C hitzebeständig ist.

Der Schlauch sollte alle 2 Jahre gewechselt werden.

Der Schlauch muss gemäß den nationalen Vorschriften regelmäßig ausgetauscht werden.

Anschließen der Gaskartusche

- a) Stellen Sie sicher, dass sowohl die schwarze Dichtungsscheibe am Verbindungsstück des Drehreglers, als auch der kleine schwarze Dichtungsring im Inneren des Drehreglers vorhanden sind.

Schritte b) und c) können in der von Ihnen präferierten Reihenfolge ausgeführt werden.

- b) Platzieren Sie den Drehregler auf dem Ventil der Gaskartusche und drehen diesen fest.

Achten Sie darauf, dass der Drehregler zuge dreht ist, sodass kein Gas fließen kann.

- c) Platzieren Sie den am anderen Ende des Gasschlauchs befindlichen Anschluss auf dem Brenner und ziehen diesen fest.

- d) Öffnen Sie die Gaszufuhr, indem Sie die Klammer am Drehregler gegen den Uhrzeigersinn drehen.

Sie können so den Gasfluss und damit die Stärke des Brenners regulieren.

- e) Wenn Sie den gewünschten Gasfluss erreicht haben, fixieren Sie die Klammer durch Umklappen in dieser Position.

- f) Testen Sie das System nun auf Dichtheit, bevor Sie den Brenner entzünden. Nutzen Sie hierzu z. B. Seifenlauge.

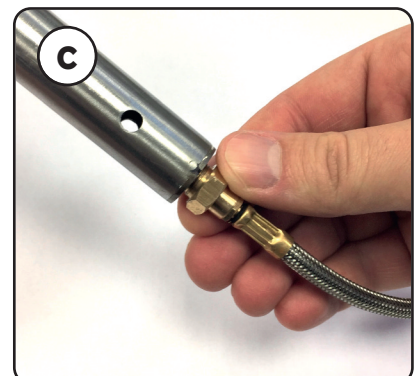
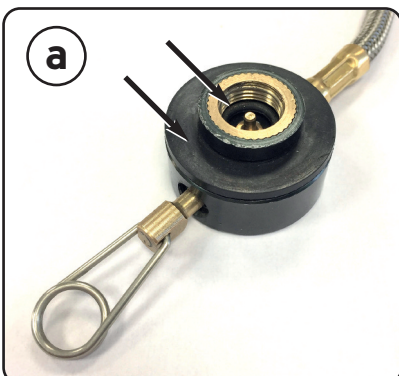

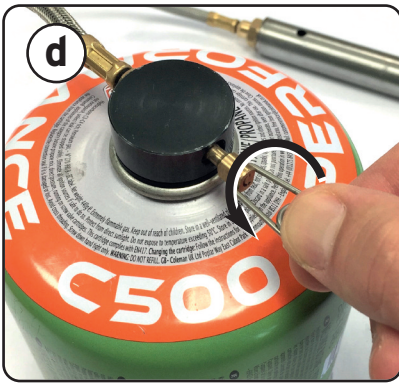

Wie Sie das Gerät zünden, wird unter "Zünden des Gasgrills" auf Seite 9 erklärt.

Achtung: Testen Sie die Gasleitung immer an allen Anschlussstellen mit Seifenwasser auf undichte Stellen. Während der Dichtheitsprüfung ist das Rauchen verboten! Suchen Sie niemals mit einer offenen Flamme nach Leckagen in der Gasleitung!

Stellen Sie eine Seifenlösung aus einem Teil Spülmittel und einem Teil Wasser her. Sie benötigen eine Sprühflasche, eine Bürste oder einen Lappen, um die Lösung auf die Anschlüsse aufzutragen. Für die Dichtheitsprüfung ist sicherzustellen, dass die Gaskartusche zu 80 % gefüllt ist.

Prüfen

1. Öffnen Sie die Gaszufuhr am Drehregler durch Drehen der Klammer.
2. Überprüfen Sie alle Verbindungen zwischen Gasflasche, Drehregler, Schlauch und Brenner. Seifenblasen erscheinen dort, wo ein Leck vorliegt.
3. Wenn ein Leck vorhanden ist, drehen Sie sofort den Drehregler zu und ziehen die undichte Verbindung fest.
4. Drehen Sie den Drehregler wieder auf und überprüfen Sie erneut.
5. Sollte das Gas weiterhin aus einer der Verbindungen austreten, drehen Sie den Drehregler wieder zu.

Benutzen Sie den Grill nicht, wenn ein Leck vorliegt, das nicht behoben wurde.

Trennen der Gaskartusche



- a) Drehen Sie zunächst das Gasventil am Drehregler zu, indem Sie die Klammer bis zum Anschlag im Uhrzeigersinn drehen. War der Brenner gezündet, geht er nun aus. Warten Sie mindestens eine Minute, bis Sie den Drehregler von der Gaskartusche trennen.
- b) Schrauben Sie anschließend den Drehregler von der Gaskartusche ab.

Aufstellen des Gasgrills

Nachdem Sie eine Gaskartusche gekauft haben, sind Sie bereit, Ihren Gasgrill einzurichten.

- Jeder Wechsel der Gaskartusche muss weit entfernt von jeder Zündquelle durchgeführt werden.
Positionieren Sie die Gaskartusche an der Seite des Gasgrills. Denken Sie daran, dass die Gaskartusche entfernt von der Hitze und in einer sicheren Position gehalten werden muss.
- Wenn Sie zur Benutzung Ihres Gasgrills bereit sind, schrauben Sie den Drehregler auf das Gaskartuschenventil auf und ziehen Sie ihn fest an. Die empfohlene Schlauchlänge sollte 1,5 m nicht überschreiten.
- Achten Sie darauf, dass der Grill möglichst auf geradem Untergrund positioniert ist, sodass keine Gefahr des Umkippens droht.

Warnhinweise

Da dieser Grill kein Emissions-Minderungs-System für unverbranntes Gas hat, muss der Grill im Freien oder in einem reichlich belüfteten Raum aufgestellt und/oder verwendet werden. Wenn dieser Grill in einem reichlich belüfteten Bereich genutzt wird, muss die Fläche mindestens zu 25 % offen sein (Summe der Wandflächen).

Es wird nachdrücklich empfohlen, folgende Mindestabstände zu brennbaren Materialien einzuhalten:

Seiten - 600 mm

Oben - 1000 mm

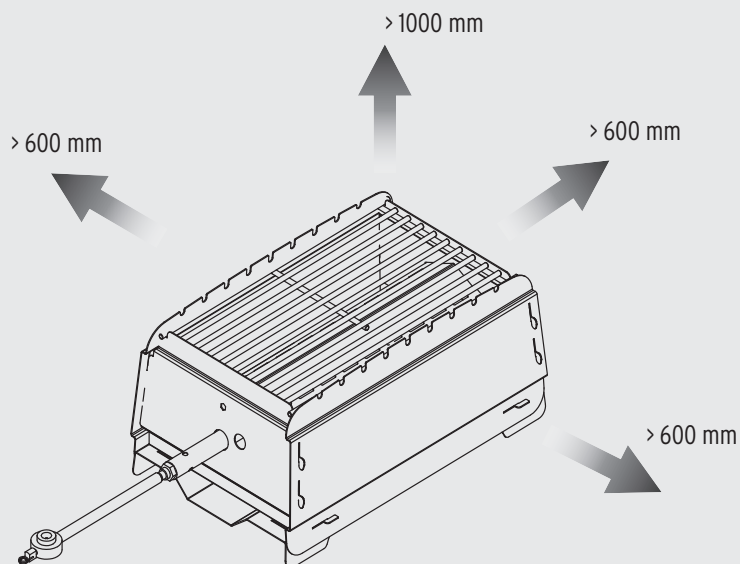

Es darf kein starker Wind in das Grillgerät eindringen!

Energiespar-Tipps

- Drehen Sie den Grill aus, sobald das Garen abgeschlossen ist.
- Heizen Sie den Gasgrill nur 10 Minuten vor (mit Ausnahme der ersten Verwendung).
- Verwenden Sie keine höhere Leistungseinstellung als erforderlich.

Warn- und Sicherheitshinweise

Bitte lesen Sie sich die folgenden Punkte durch, bevor Sie Ihren Gasgrill benutzen:

- 1) Lesen Sie sich die Bedienungsanleitung sorgfältig durch, bevor Sie das Gerät benutzen. Bitte beachten Sie alle Montage-Anleitungen in diesem Handbuch; wenn die Anweisungen nicht befolgt werden, kann dies Probleme bei der Verwendung verursachen.
- 2) Die zugänglichen Teile des Gasgrills können im Betrieb sehr heiß werden. Halten Sie Kleinkinder davon fern. Schutzhandschuhe verwenden, wenn Sie mit besonders heißen Komponenten arbeiten.
- 3) Im Falle eines Gaslecks schließen Sie die Gaszufuhr zum Gasgrill, löschen Sie alle offenen Flammen. Wenn der Gasaustritt fortbesteht, überprüfen Sie das Gerät auf Schäden, undichte Anschlüsse usw. Kontaktieren Sie Ihren lokalen Gashändler sofort, wenn das Problem nicht gelöst werden kann.
- 4) Versetzen Sie den Gasgrill während des Betriebs nicht.
- 5) Verwenden oder lagern Sie keine brennbaren Flüssigkeiten oder Gase in der Nähe, wenn Sie den Gasgrill betreiben.
- 6) Dieser Gasgrill darf nur im Freien verwendet werden.
- 7) Suchen Sie nicht mit einer offenen Flamme nach Gaslecks.
- 8) Nehmen Sie den Gasgrill nicht in Betrieb, wenn es ein Gasleck gibt. Schalten Sie die Gaszufuhr ab.
- 9) Nehmen Sie keine Gas-Armaturteile ab, während Ihr Gasgrill verwendet wird, weder vom Gasgrill noch von Gasregler / Flasche.
- 10) Beaufsichtigen Sie Ihren Gasgrill immer im Betrieb, lassen Sie ihn nie im Einsatz unbeaufsichtigt. Drehen Sie nach Gebrauch die Gaszufuhr ab.
- 11) Der Gasgrill sollte in regelmäßigen Abständen gereinigt werden. Achten Sie darauf, nicht die Brenner-Öffnungen oder Düsen-Öffnungen zu vergrößern, wenn Sie den Brenner oder die Ventile reinigen.
- 12) Versuchen Sie nicht, dieses Gerät in einer Garage oder einem geschlossenen Bereich zu verwenden. Auch muss dieses Gerät fern von brennbaren Materialien usw. gehalten werden. Wir empfehlen, einen Abstand von mindestens 1,0 Meter zu brennbaren Materialien einzuhalten.
- 13) Wir empfehlen Ihnen, diesen Gasgrill von Ihrem lokalen Gashändler mindestens einmal im Jahr durch einen kompetenten Techniker warten zu lassen. Versuchen Sie niemals, dieses Gerät selbst zu reparieren.
- 14) Jede bauliche Änderung am Gerät kann gefährlich sein. Nehmen Sie keine unbefugten Eingriffe an den wichtigsten Bedien-Elementen von diesem Gasgrill vor, das heißt am Brenner, Drehregler und Gasschlauch. Auch die anderen Teile des Gerätes, sollten nicht eigenständig verändert werden.
- 15) Achtung: Wir legen großen Wert auf einen möglichst einfachen Montageprozess. Die Metallteile wurden nach der Produktion entgratet, jedoch können scharfe Kanten Verletzungen verursachen. Daher empfehlen wir beim Umgang mit den Teilen während der Montage Schutzhandschuhe zu tragen.

Sicherheitsvorkehrungen

- a) Prüfen Sie immer die Gasleitung mit Seifenwasser auf undichte Stellen an den Verbindungsstücken.
- b) Verwenden Sie beim Garen auf dem Grill immer Topfhandschuhe und feste, langstielige Grillwerkzeuge.
- c) Seien Sie darauf vorbereitet, dass ein Unfall oder Brand auftreten könnte.
Stellen Sie fest, wo ein Erste-Hilfe-Kasten und ein Feuerlöscher sind, und wie Sie diese benutzen müssen.
- d) Halten Sie elektrische Anschlusskabel und den Schlauch der Brennstoffzufuhr von allen heißen Oberflächen fern.
- e) Garen Sie immer mit großer Sorgfalt.

Zünden des Gasgrills

Achtung: Bevor Sie den Grill benutzen, kontrollieren Sie, ob der Brenner jeweils korrekt im Grill platziert wurde. Halten Sie Ihr Gesicht nicht direkt über den Gasgrill, während Sie ihn anzünden.

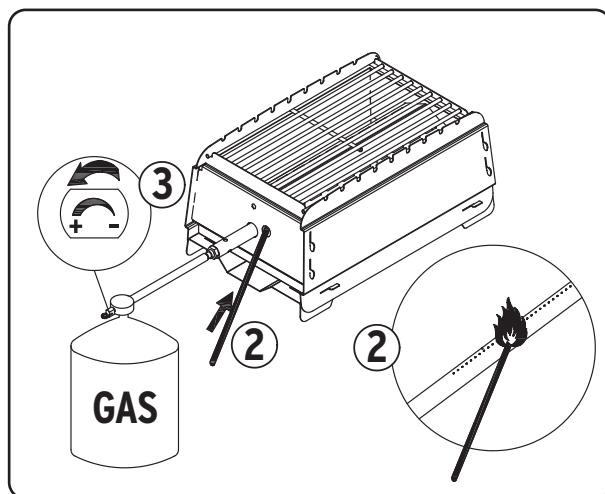
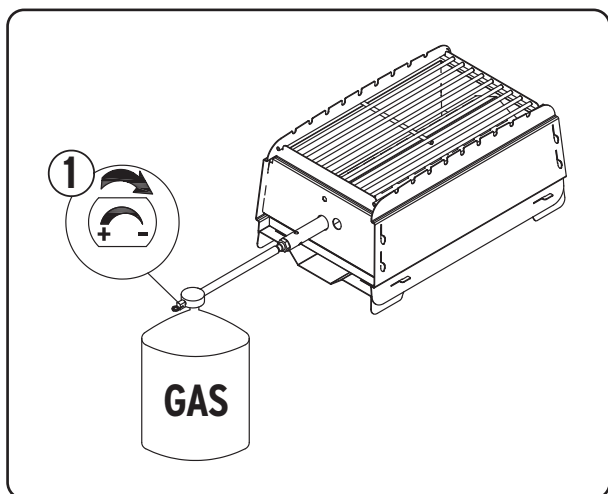

Wenn Sie die Schritte a) bis f) des Punktes "Anschließen der Gaskartusche" durchgeführt haben und Sie zu dem Ergebnis gekommen sind, dass das Gassystem Ihres Gerätes dicht ist, können Sie mit der Zündung des Grills beginnen.

1. Drehen Sie die Gaszufuhr über den Drehregler zunächst wieder zu und warten 1 Minute lang.
2. Zünden Sie nun das Stabfeuerzeug oder ein langhalsiges Streichholz an und führen dieses durch das dafür vorgesehene Zündloch an den Brenner.

Achtung: Stellen Sie sicher, dass Ihre Finger nicht ebenfalls durch das Loch gesteckt sind, tragen Sie sicherheitshalber Grillhandschuhe. Halten Sie Ihr Gesicht nicht über den Grill.

3. Drehen Sie dann den Drehregler auf, sodass Gas in den Brenner strömen kann. Der Brenner entzündet sich.
4. Regulieren Sie die Stärke des Brenners über die Klammer am Drehregler.
Fixieren Sie die Klammer bei Erreichen der gewünschten Stärke durch Umklappen.

Warnung: Wird zunächst die Gaszufuhr geöffnet und im Anschluss erst das Feuerzeug oder Streichholz gezündet und an den Brenner gehalten, kann sich bereits zu viel Gas im Innenraum des Grills gebildet haben, was zu Verbrennungsgefahr führen kann.

Sollten Sie Schwierigkeiten haben, Ihren Gasgrill mit obigen Schritten zu zünden, wenden Sie sich an den Kundenservice von **theBBQshop.de**.

Warnung: Wenn der Brenner nicht brennt, drehen Sie den Drehregler mit der Klammer zu und warten Sie 5 Minuten, bis sich das Gas vollständig verflüchtigt hat, bevor Sie einen erneuten Zündversuch unternehmen.

Reinigungsanleitung

Die Wartung für Ihren Gasgrill wird alle 90 Tage empfohlen, sie muss aber unbedingt mindestens einmal jährlich durchgeführt werden. Auf diese Weise verlängern Sie das Leben Ihres Gasgrills. Ihr Gasgrill ist einfach und mit minimalem Aufwand zu reinigen.

- a) Schalten Sie den Brenner für 15 Minuten ein. Fetttropfen werden von Ihrem Grill sowie der Flammabdeckung abgebrannt. Stellen Sie sicher, dass das Gerät kalt ist, bevor Sie fortfahren.
- b) Reinigen Sie nach jeder Benutzung das Fett-Auffangblech um die Gefahr eines Fettbrandes oder einer Fettexplosion zu verringern.
- c) Die Roste sollten nach jeder Benutzung durch Einweichen und Waschen in Seifenwasser gereinigt werden.
- d) Die Innenflächen des Gehäuses sollten auch mit heißem Seifenwasser gewaschen werden. Verwenden Sie einen Schwamm zur Reinigung und trocknen Sie die Teile anschließend ab.
- e) Überprüfen Sie vor jeder Benutzung den Brenner, um zu prüfen, ob er frei von Insekten und Spinnen ist, die das Gassystem verstopfen und den Gasstrom ablenken können. Reinigen Sie das Brenner-Rohr sehr vorsichtig und stellen Sie sicher, dass es dort keine Hindernisse gibt. Wir empfehlen, dass Sie einen Pfeifenreiniger verwenden, um den vorderen Rohrbereich zu reinigen.
- f) Jegliche bauliche Änderung an diesem Gerät kann gefährlich sein und ist unzulässig.

Lagerung

Ihre Gaskartusche muss am besten im Freien in einem gut belüfteten Ort gelagert werden und muss von Ihrem Gasgrill getrennt werden, wenn sie nicht verwendet wird. Stellen Sie sicher, dass Sie sich im Freien und fern von Zündquellen befinden, bevor Sie Ihre Gaskartusche vom Gasgrill abtrennen.

Wenn Sie Ihren Gasgrill nach längerer Lagerung verwenden, achten Sie bitte auf Gaslecks und etwaige Hindernisse im Brenner usw., bevor Sie den Grill benutzen. Beachten Sie auch die Reinigungsanweisungen, um zu gewährleisten, dass der Gasgrill sicher bleibt. Es wird empfohlen, den Grill nach der Benutzung auseinandergebaut im passenden Rucksack aufzubewahren. Stellen Sie sicher, dass der Grill im Haus, der Garage oder im Keller gelagert wird und nicht dauerhafter Nässe ausgesetzt ist.

Gasgrill-Sicherheitshinweise

Stellen Sie Ihren Gasgrill auf einer sicheren, ebenen Oberfläche auf, weit weg von brennbaren Gegenständen wie Holzzäunen oder überhängenden Ästen.

Den Gasgrill niemals im Innenbereich verwenden!

Versetzen Sie Ihren Gasgrill nicht mehr und lassen Sie ihn nicht unbeaufsichtigt, nachdem er einmal angezündet ist.

Halten Sie Kinder und Haustiere in sicherer Entfernung von dem Gasgrill.

Halten Sie einen Feuerlöscher bereit.

Der Gasgrill wird im Betrieb heiß. Bedienen Sie ihn sicherheitshalber nur mit Hilfe von Handschuhen.

Stellen Sie sicher, dass das Gerät vor der Lagerung vollständig abgekühlt ist.

Verwenden Sie den Grill nur im Freien!

Lesen Sie die Bedienungsanleitung durch, bevor Sie den Gasgrill verwenden.

Die zugänglichen Teile können sehr heiß werden, halten Sie kleine Kinder davon fern!

Versetzen Sie den Gasgrill nicht während der Benutzung.

Drehen Sie nach Gebrauch die Gaszufuhr ab.

Jede bauliche Änderung am Gerät kann gefährlich sein und ist unzulässig.

Fehlerbehebung

Problem	Mögliche Ursache	Lösung
Brenner zündet mit der Zündanlage nicht.	Gaskartusche ist leer.	Gaskartusche gegen eine volle tauschen.
	Fehlerhafter Drehregler.	Regler kontrollieren und ggf. ersetzen lassen.
Niedrige Flamme oder Flammen-rückschlag (es kann ein Zischen oder Rauschen hörbar sein).	Verstopfungen in Brenner / Gasdüsen oder Schlauch.	Brenner reinigen.
	Windige Wetterbedingungen.	Stellen Sie den Grill windgeschützt auf.
Klammer am Drehknopf lässt sich schwer drehen.	Gasventil klemmt.	Drehknopf austauschen.
Starke Hitzeentwicklung / Stichflamme.	Brenner ist verrutscht.	Abgekühlten Brenner neu positionieren.

Wenn Ihr Problem sich mit obigen Hilfen nicht lösen lässt, wenden Sie sich bitte an den Kundenservice von **theBBQshop.de**.

Hergestellt für:
theBBQshop GmbH
Dornaper Strasse 18
42327 Wuppertal
Germany

Safety instructions

**SAVE THESE INSTRUCTIONS FOR FUTURE REFERENCE
THIS GAS GRILL IS DESIGNED FOR PRIVATE OUTDOOR USE ONLY**

**IMPORTANT: READ ALL INSTRUCTIONS AND OPERATIONS BEFORE OPERATING THIS UNIT.
FOLLOW ALL STEPS IN ORDER. NEVER ALLOW CHILDREN TO OPERATE THIS UNIT.**

Warnings

- Only to be used outdoors.
- Read the instructions before using the appliance.
- Accessible parts maybe very hot, keep young children away.
- Do not move the appliance during use.
- Turn off the gas supply after use.
- Any modification of the appliance may be dangerous.
- Parts sealed by the manufacturer or his agent must not be altered by the user.

Attention

Some parts of this appliance become very hot, take special care when children or elderly people are present.

For your safety

Do not store or use gasoline or mentholated fuels or any other flammable vapors and liquids in the vicinity of this or any other appliance. Never light a gas grill with gasoline or comparable fluids!
Suggestion: user should not change the assembly that the manufacturer packaged.

General

Although all gas connections on the grill are leak tested at the factory prior to shipment, a complete gas tightness check must be performed at the installation site due to possible mishandling in shipment, or excessive pressure unknowingly being applied to the unit. Periodically check the whole system for leaks following the procedures listed below. If the smell of gas is detected at any time you should immediately check the entire system for leaks.

Before testing

Make sure that all packing material is removed from the grill including tie-down straps. Before using the grill, you will want to light it and allow it to "burn-in" for 15 minutes on the highest level. This one-time procedure may cause a slight smoke emission.

Strongly recommended procedures/usage

This appliance must only be used with an approved hose and regulator. We recommend using a 440 - 500 g screw valve gas cartridge with butane/propane gas mixture. The gas cartridge must always be kept in upright position on a flat surface and must be protected of tipping over.

Preparation

You will need to purchase a screw valve gas cartridge. If the hose and regulator are not included by the manufacturer, then only hoses and regulators which meet national and regional codes are to be used. Connect the hose and regulator to the gas cartridge. Keeping in mind that the gas cartridge must be kept away from heat and in a safe position.

Warnings

Before attempting to light your gas grill you must refer to your lighting instructions and warning/safety points. Check the hose before each use, searching for cracking, cuts or any abrasions. If the hose is found to be faulty in any way do not attempt to use your gas grill. When changing or attaching your gas cartridge ensure that there are no sources of ignition close by i.e. fires, cigarettes, naked flames etc.

Make sure that the appliance is switched off. Ensure that the hose is not subjected to twisting which will affect the gas flow when using your gas grill. Also the hose must not have undue tension and must not touch any part of the gas grill which may be hot. Please choose flexible hose whose heatproof higher than 80 °C. Every 2 years changing the flexible hose when the national conditions require it.

Connecting a gas cartridge

a) Make sure that both the black sealing washer on the connection piece of the gas flow regulator and the small black sealing ring inside the regulator are in place.

Steps b) and c) can be performed in your preferred order.

b) Place the gas flow regulator on the valve of the gas cartridge and tighten it. Make sure that the gas flow regulator is closed before you attach it to the cartridge to prevent an instant gas flow.

c) Place the connector located at the other end of the gas hose on the burner and tighten it.

d) Open the gas supply by turning the clamp on the gas flow regulator counterclockwise.

This allows you to regulate the gas flow and thus the strength of the burner.

e) When you have reached the desired gas flow, fix the clamp in this position by flipping it over.

f) Now test the system for leaks before you ignite the burner. Use e.g. soap suds for this purpose.

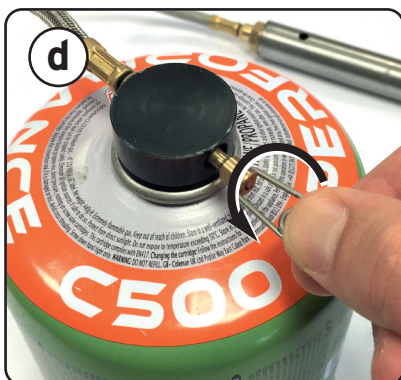
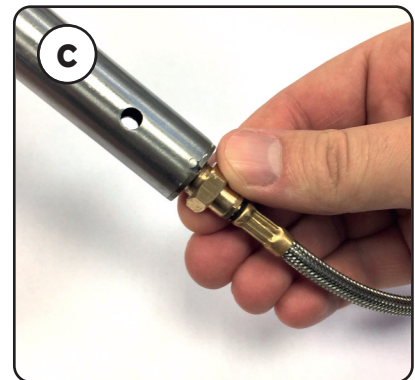
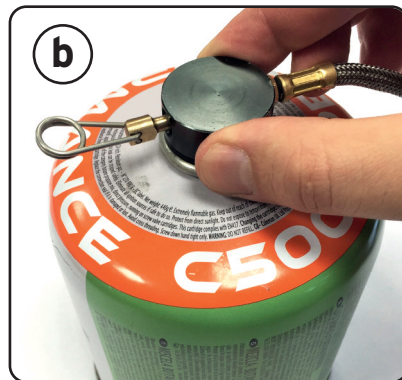
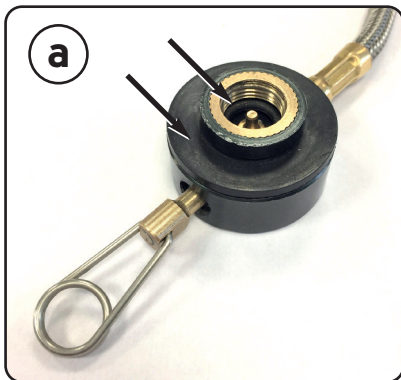

How to ignite the device is described under "Lighting your gas grill" on page 17.

Warning: Always test gas line for leaks at connector with soap water finishing all connections.

DO NOT SMOKE WHILE LEAK TESTING. NEVER PERFORM LEAK TEST WITH AN OPEN FLAME.

Make a soap solution of one part liquid detergent and one part water. You will need a spray bottle, brush, or rag to apply the solution to the fittings. For the initial leak test, make sure the gas cartridge is 80% full.

To test

1. Open the gas supply at the gas flow regulator by turning the clamp.
2. Check all connections from the gas cartridge, gas flow regulator, hose and burner.
Soap bubbles will appear where a leak is present.
3. If a leak is present, immediately turn off the gas supply and tighten the leaky fittings.
4. Turn the gas back on and recheck.
5. Should the gas continue to leak from any of the fittings, turn off the gas supply.

Do not use the grill until all connections have been checked and do not leak.

Disconnecting a gas cartridge

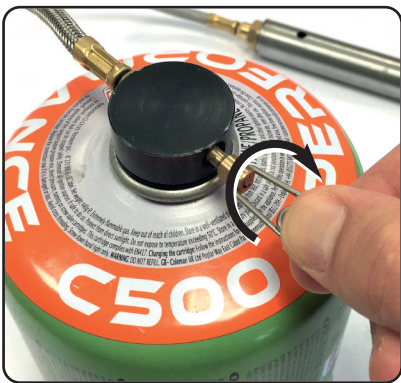

- a) First close the gas valve on the gas flow regulator by turning the clamp clockwise until it stops. If the burner was ignited, it now goes off. Wait at least one minute before disconnecting the gas flow regulator from the gas cartridge.
- b) Then unscrew the gas flow regulator from the gas cartridge.

Setting up the grill

After purchasing your gas cartridge you will then be ready to set it up with your gas grill.

- Replacing and attaching the gas cartridge should always be carried out away from any source of ignition. Position the gas cartridge besides the grill and prevent it from falling over.
- When ready to use your gas grill insert the gas flow regulator into the gas cylinder valve and tighten firmly. The hose must not be longer than 1.5 m.
- Make sure that the grill is positioned on a straight surface, if possible, so that there is no danger of tipping over.

Always check for leaks after every change of gas cylinder

Check all gas supply fittings for leaks before each use. It is handy to keep a spray bottle of soapy water near the shut-off valve of the gas supply line. Spray all the fittings. Bubbles indicate leaks.

Warning

Since this barbecue has no restriction in the emission of unburned gas, this barbecue must be installed and/or used outdoors or in an amply ventilated area.

Strongly recommends minimum clearances from combustible materials must be:

Sides - 600 mm

Top - 1000 mm

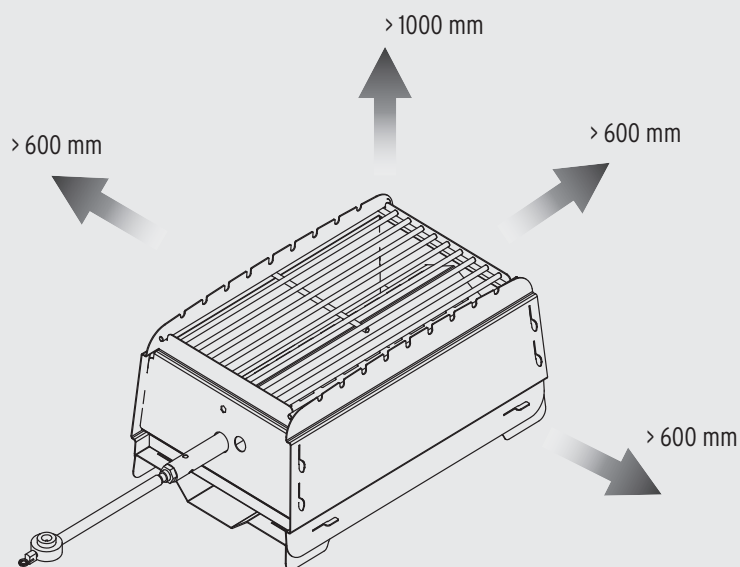

Strong wind is not allowed to blow into the gas grill.

Energy saving tips

- Turn the grill off as soon as cooking is completed.
- Preheat the gas grill for 10 minutes only. (Except for the first use)
- Do not use a higher setting than required.

Warning and safety points

Please read the following points before using your gas grill:

- a) Read the instructions before using the appliance. Please follow all assembly instructions in this manual; if instructions are not followed it may cause problems in use.
- b) This gas grill accessible parts maybe very hot when being used. Keep young children away.
Use protective gloves when handling particularly hot components.
- c) In the event of a gas leak shut off gas to the gas grill, extinguish any open flames, open lid and if leak continues check for damages, poor connections etc. Contact your local gas dealer immediately if the problem can't be solved.
- d) Do not move gas grill during use.
- e) Do not use or store any flammable liquids or vapors in the vicinity when operating the gas grill.
- f) This gas grill is only to be used outdoors.
- g) Do not use a naked flame to check for gas leaks.
- h) Do not operate this gas grill if there is a gas leak. Turn off the gas supply.
- i) Do not attempt to disconnect any gas fitting part if your gas grill is being used, on the gas grill or the gas regulator/cylinder.
- j) Care is advised when operating your gas grill, you should never leave unattended when in use.
Turn off the gas supply after use.
- k) The gas grill should be cleaned on a regular basis. Take care not to enlarge burner ports or orifice/nozzle openings when cleaning the burner or valves.
- l) Do not attempt to use this appliance in a garage or any enclosed area.
Also this appliance must be keep away from flammable materials, etc.
We recommend keeping a distance of at least 1.0 meter clear of any flammable materials.
- m) We would recommend that this gas grill be serviced by your local gas retail outlet at least once a year by a competent engineer. Do not attempt to service this appliance yourself.
- n) Any modification of the appliance may be dangerous. Do not attempt any unauthorized interference of the main controls on this gas grill, i.e. on the burner, gas flow regulator and gas hose.
Also the other parts of the unit should not be changed by yourself.
- o) Caution: Although we take every effort to ensure that the assembly process is as easy as possible, it is inherent with fabricated steel parts that corners and edged can cause cuts if improperly handled during assembly procedures. Be careful while handling any parts during assembly. It is strongly recommended that you protect hands with a pair of work gloves.

Safety precautions

- a) Always test gas line for leaks at connector with soapy water after making connections.
- b) Use oven gloves and sturdy, long handled gas grill tools when cooking on the grill.
- c) Be prepared if an accident or fire should occur. Know where the first aid kit and fire extinguishers are and know how to use them.
- d) Keep any electrical supply cord and the fuel supply hose away from any heated surfaces.
- e) Always cook with great care.

Lighting your gas grill

Caution: Before you ignite the burner, check that it is correctly positioned on the grill.

- Do not stand with your face directly over the gas grill when lighting it.

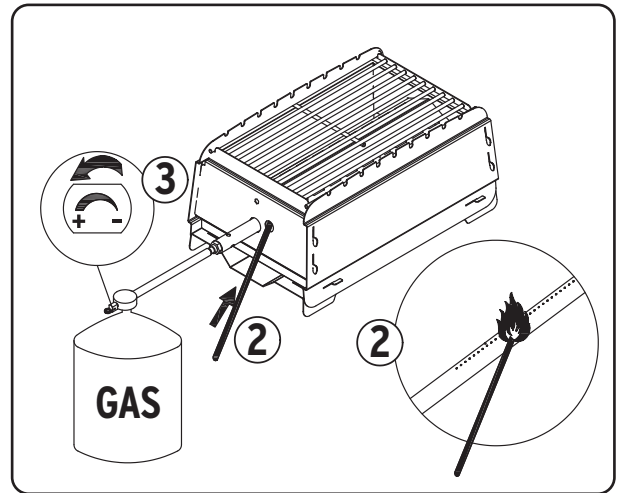
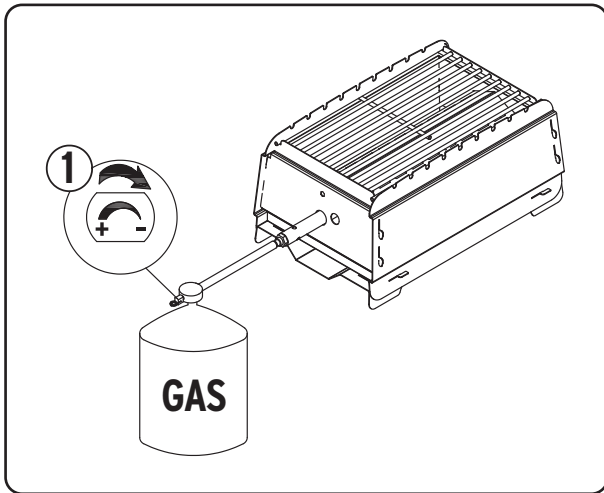

When you have performed steps a) to f) of the point "Connecting a gas cartridge" and you have concluded that the gas system of your appliance is tight, you can start with the ignition of the grill.

1. First close the gas supply via the gas flow regulator and wait for 1 minute.
2. Now light the rod lighter or a long-necked match and lead it through the provided ignition hole to the burner.

Attention: Make sure that your fingers are not also inserted through the hole, wear grill gloves for safety reasons. Do not hold your face over the grill.

3. Turn the gas flow regulator to allow the gas to flow into the burner. The burner will ignite.
4. Adjust the strength of the burner with the clamp on the gas flow regulator.
When the desired strength is reached, fix the clamp by folding it upwards.

Warning: If you first open the gas supply and then light the lighter or match and hold it to the burner, too much gas may already have entered the firebox of the grill, which can lead to a risk of burning.

Should you have any difficulty lighting your gas grill following the above steps, contact **theBBQshop.de** customer service.

Warning: If the burner still does not light, close the gas flow and wait 5 minutes to let the gas clear before lighting again.

Cleaning instructions

Maintenance is recommended every 90 days for your gas grill, but it is absolutely necessary to perform maintenance at least once a year. By doing so, you will extend the life of your gas grill. Your gas grill is easy to clean with minimum effort, just follow these helpful hints for cleaning convenience.

- a) Turn the burner on for 15 minutes. Grease drippings will be burned off from your grill as well as the flame tamer. Ensure appliance is cold before continuing.
- b) Clean the grease tray after each use to reduce the risk of grease fire or grease explosion.
- c) Grids should be cleaned after every use by soaking and washing in soapy water.
- d) The interior surfaces of the grill should also be washed with hot, soapy water. Use a cleaning sponge to remove stubborn spots and dry all parts after cleaning.
- e) Before use check the burner to see that it is free from insects and spiders which may clog the gas system, deflecting gas flow. Ensure to clean the burner very carefully, make sure that there are no obstructions. We recommend that you use a pipe cleaner to clean the burner.
- f) Any modifications of this appliance may be dangerous and are not permitted.

Storage

Your gas cartridge should be stored outdoors in a well ventilated area and must be disconnected from your gas grill when not being used. Ensure that you are outdoors and away from any sources of ignition before attempting to disconnect your gas cartridge from your gas grill.

When you are using your gas grill after a period of storage, please ensure to check for gas leaks and check for any obstructions in the burner etc. before using. Also follow the cleaning instructions to ensure gas grill is safe. It is recommended to disassemble the grill and store it in the suitable backpack after use. Make sure that the grill is stored indoors, in the garage or in the basement and is not exposed to permanent moisture.

Gas grill safety hints

- Stand your gas grill on a safe level surface, away from inflammable items such as wooden fences or overhanging tree branches.
- Never use your gas grill indoors!
- Once lit do not move your gas grill or leave it unattended.
- Keep children and pets at a safe distance from the gas grill.
- Keep a fire extinguisher handy.
- The gas grill will become hot when in use, so handle it with the help of gloves.
- Ensure that the appliance has completely cooled down before storing.
- Use outdoors only!
- Read the instructions before using the gas grill.
- Assessable parts may be very hot, Keep young children away!
- Do not move the gas grill during using.
- Turn off the gas supply after use.
- Any modification of the appliance may be dangerous and be not permitted.

Warnings:

- Only to be used outdoors.
- Read the instructions before using the appliance.
- Accessible parts maybe very hot, keep young children away.
- Do not move the appliance during use.
- Turn off the gas supply after use.
- Any modification of the appliance may be dangerous.

Trouble shooting

Problem	Possible cause:	Solution
Burners do not light using the ignition system.	Gas cartridge empty.	Replace with full cartridge.
	Faulty regulator.	Check regulator and have it replaced if necessary.
Low flame or flashback (a hissing or roaring noise may be heard).	Obstructions in burner / gas jets or hose.	Clean burner.
	Windy conditions.	Use BBQ in a more sheltered spot.
Clamp of gas flow regulator difficult to turn.	Gas valve is jammed.	Replace the gas flow regulator.
Strong heat development / darting flame.	Burner is not sitting correctly.	Reposition the cooled down burner.

If your problem is not resolved from the information above, please contact **theBBQshop.de** customer service.

Made for:
theBBQshop GmbH
Dornaper Strasse 18
42327 Wuppertal
Germany

Teilleiste und Explosionszeichnung

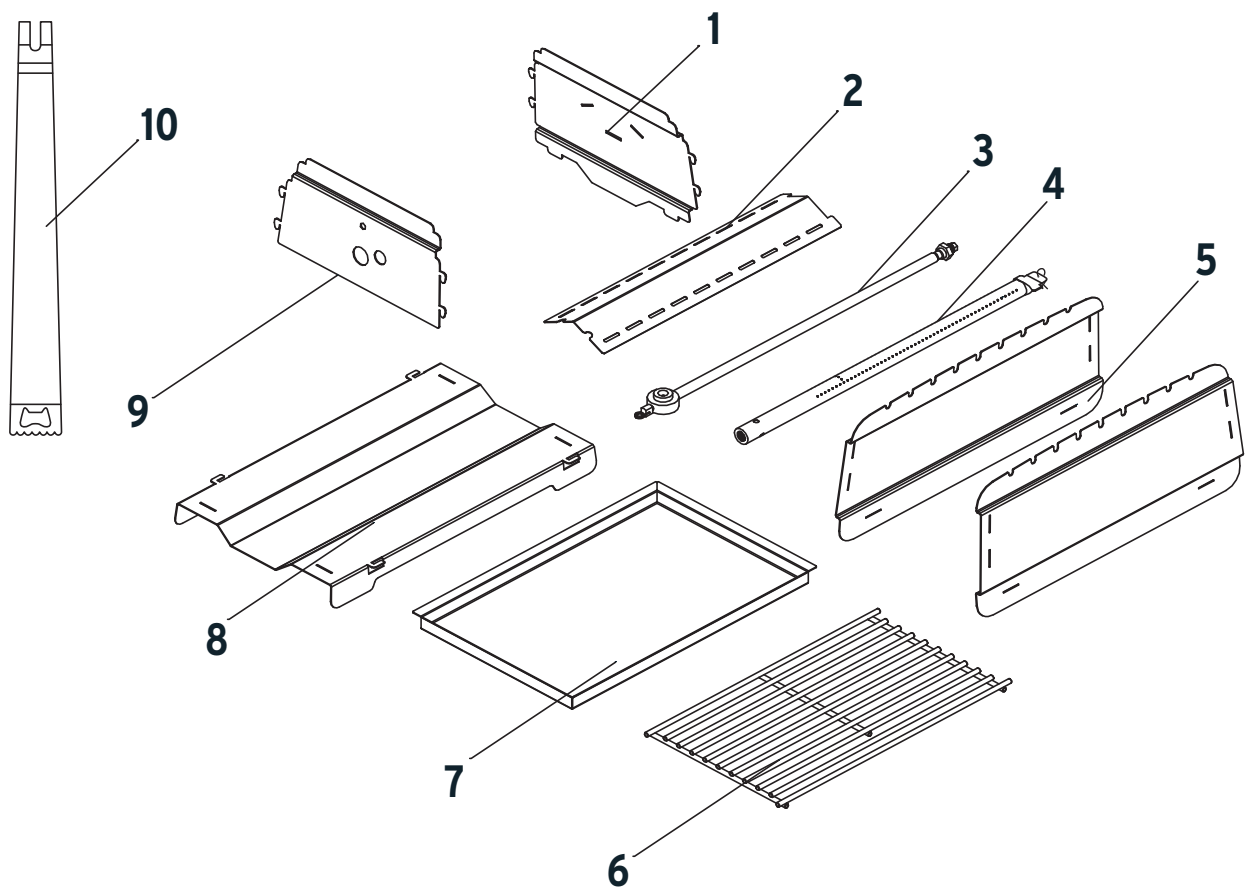

Stellen Sie sicher, dass Sie Ihren Grill korrekt montiert haben.
Befolgen Sie dazu die einzelnen Schritte der detaillierten Montageanleitung.

Nr	Bezeichnung	Artikel-Nr.	Menge
1	Seitenteil, hinten	94101010	1
2	Flammenverteiler	94101020	1
3	Gasschlauch und Drehregler	94101030	1
4	Hauptbrenner mit Sicherungssplint	94101040	1
5	Seitenteil, links / rechts	94101050	2
6	Grillrost - Edelstahl (310 x 180 mm)	94101060	1
7	Fett-Auffangblech	94101070	1
8	Bodenblech	94101080	1
9	Seitenteil, vorne	94101090	1
10	Grillrost-Heber für Edelstahlroste	93101040	1

Parts list and explosion drawing

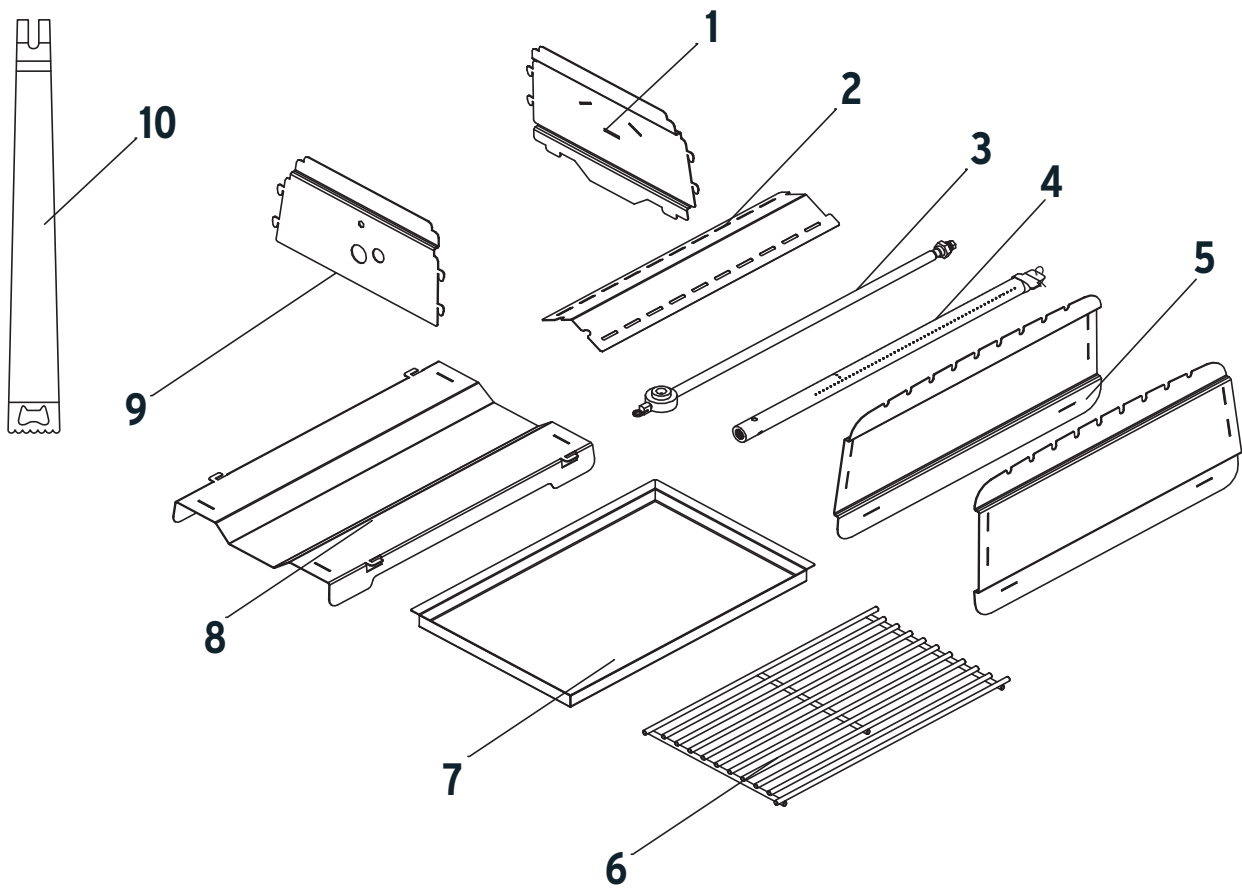

Make sure your grill is assembled properly. Detailed assembly instructions are packed with each grill giving specific assembly procedures for each model. Follow these instructions carefully to ensure the correct and safe assembly of the grill.

No.	Appellation	Item No.	Qty.
1	Back panel	94101010	1
2	Heat distribution panel	94101020	1
3	Regulator and hose	94101030	1
4	Main burner with safety split pin	94101040	1
5	Side panel, left / right	94101050	2
6	Stainless steel grid (310 x 180 mm)	94101060	1
7	Grease tray	94101070	1
8	Bottom panel	94101080	1
9	Front panel	94101090	1
10	Grill gripper for stainless steel grids	93101040	1

Montageschritte Mounting steps

1

Stecken Sie zunächst die beiden Seitenteile (5) auf das Bodenblech (8).
Achten Sie darauf, dass die Teile vollständig verhakt sind.

First attach the two side panels (5) to the bottom panel (8).
Make sure that the parts are properly connected.

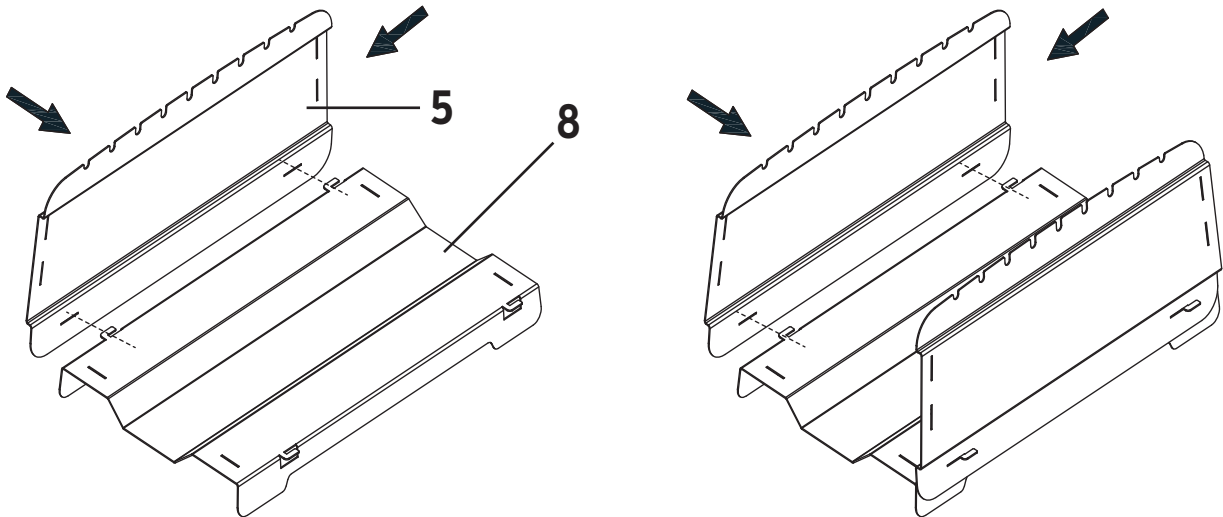

2

Fixieren Sie die Haken des hinteren Seitenteils (1) zunächst nur an einem der beiden Seitenteile (5), wie in Schritt 1 zu sehen. Drücken Sie das andere Seitenteil dann leicht nach außen und platzieren Sie die Haken des hinteren Seitenteils auch darin (Schritt 2). Schieben Sie das hintere Seitenteil dann nach unten, um alle Haken zu fixieren und das hintere Seitenteil im Bodenblech einrasten zu lassen (Schritt 3).

Hinweis: Achten Sie darauf, dass alle Teile korrekt und sicher miteinander verbunden sind.

First, fix the hooks of the back panel (1) only to one of the side panels (5) as you can see in step 1. Then press the other side panel slightly outwards and place the hooks of the back panel in it as well (step 2). Push the back panel down to fix all hooks and let the back panel lock into the bottom plate (step 3). **Note:** Make sure that all parts are correctly and securely connected.

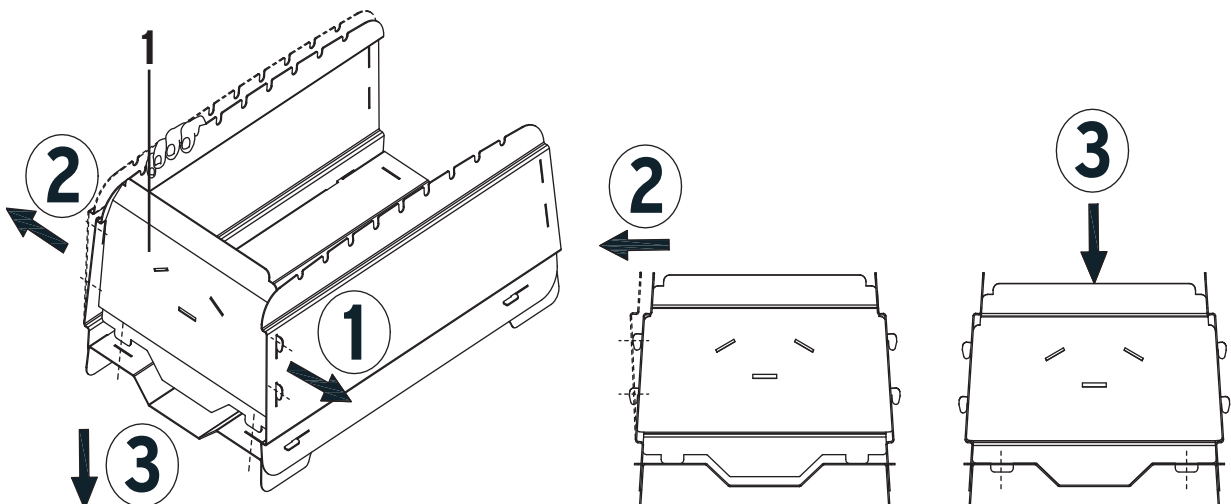

3

Stecken Sie das Brennerende (4) ins hintere Seitenteil (1) und sichern es mittels beiliegendem Splint (siehe linke Zeichnung). Stecken Sie dann das vordere Seitenteil (9) auf den Brenner.

Insert the burner end (4) into the rear side part (1) and secure it with the enclosed split pin (as shown in the drawing on the left). Then place the front panel (9) on the burner.

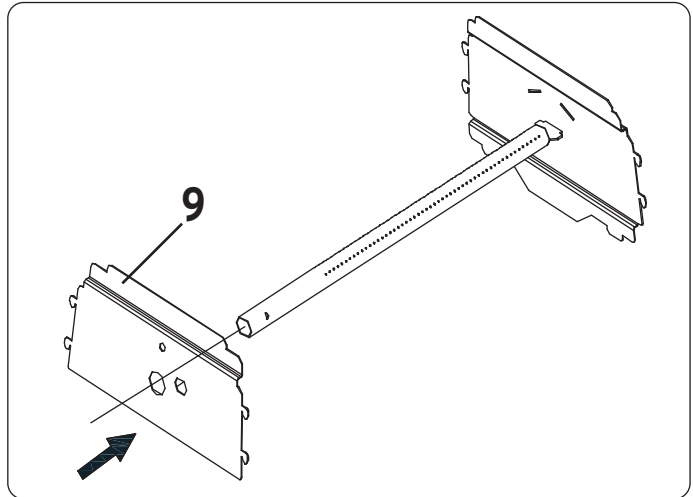
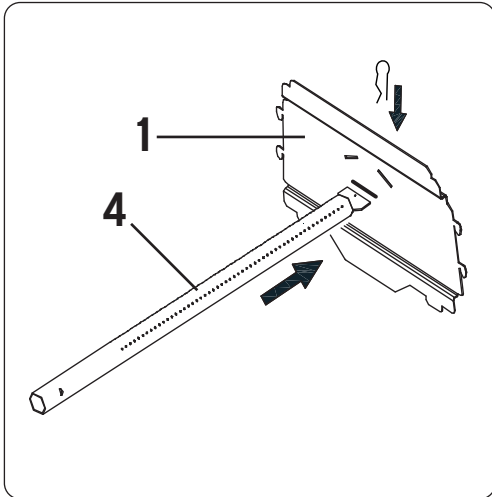
**4**

Platzieren Sie den Flammenverteiler (2) so, dass Sie diesen in die dafür vorgesehenen Einlässe des hinteren Seitenteils (1) stecken können.

Place the heat distribution panel (2) in a way that you can insert it into the provided inlets of the back panel (1).

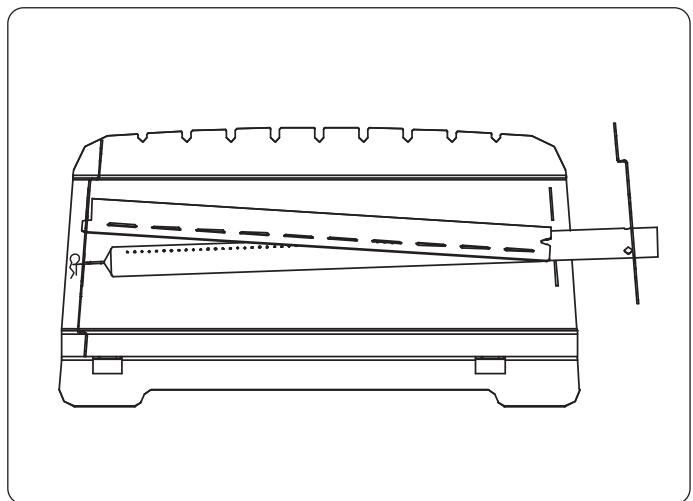
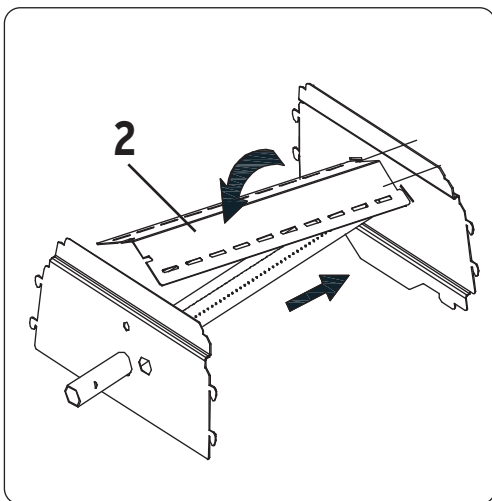

5

Fixieren Sie die Haken des vorderen Seitenteils (9) zunächst nur an einem der Seitenteile (5), wie in Schritt 1 zu sehen. Drücken Sie das andere Seitenteil dann leicht nach außen und platzieren Sie die Haken des vorderen Seitenteils auch darin (Schritt 2). Schieben Sie das vordere Seitenteil dann nach unten, um alle Haken zu fixieren (Schritt 3).

Hinweis: Achten Sie darauf, dass alle Teile korrekt und sicher miteinander verbunden sind.

First, fix the hooks of the front panel (9) only to one of the side panels (5) as you can see in step 1. Then press the other side panel slightly outwards and place the hooks of the front panel in it as well (step 2). Push the front panel down to fix all hooks (step 3).

Note: Make sure that all parts are correctly and securely connected.

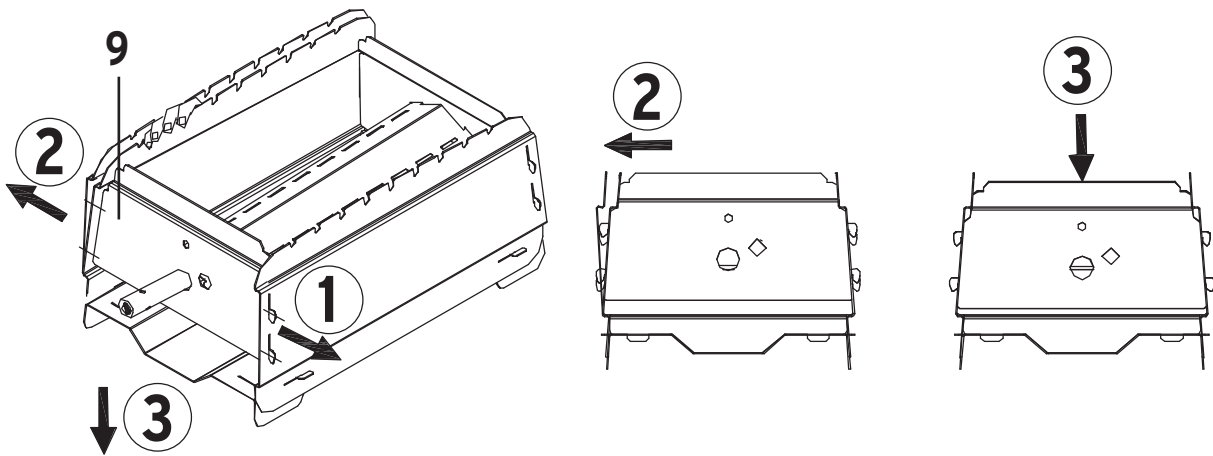
**6**

Nachdem Sie das vordere Seitenteil (9) befestigt haben, schieben Sie den Flammenverteiler (2) über die Niete am hinteren Seitenteil (1) und legen ihn darauf ab.

After fixing the front panel (9), slide the heat distribution panel (2) over the rivet on the back panel (1) and position it on the rivet.

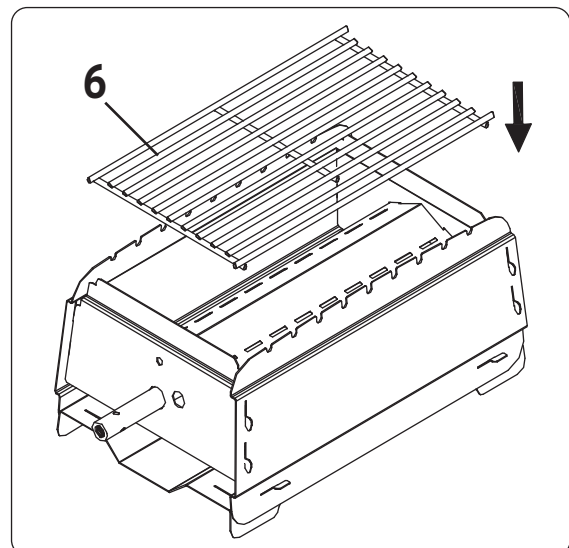
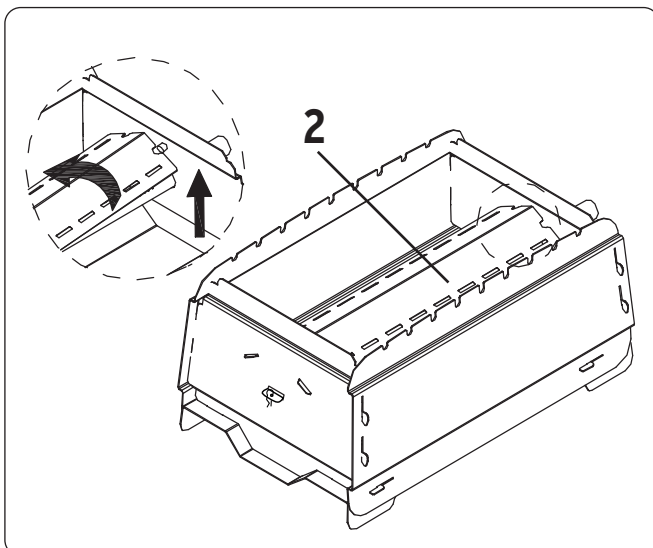

7

Ihr Grill ist nun fertig montiert. Befolgen Sie für die Befestigung des Gasschlauches und der Gaskartusche den Punkt "Anschließen der Gaskartusche" innerhalb dieser Anleitung. Für die Nutzung des Gerätes lesen Sie sich den Punkt "Zünden des Gasgrills" genau durch und befolgen Sie die Hinweise.

Your grill is now ready to use. To attach the gas hose and the gas cartridge, follow the "Connecting a gas cartridge" section of this manual. To use the appliance, read the point "Lighting your gas grill" carefully and follow the instructions.

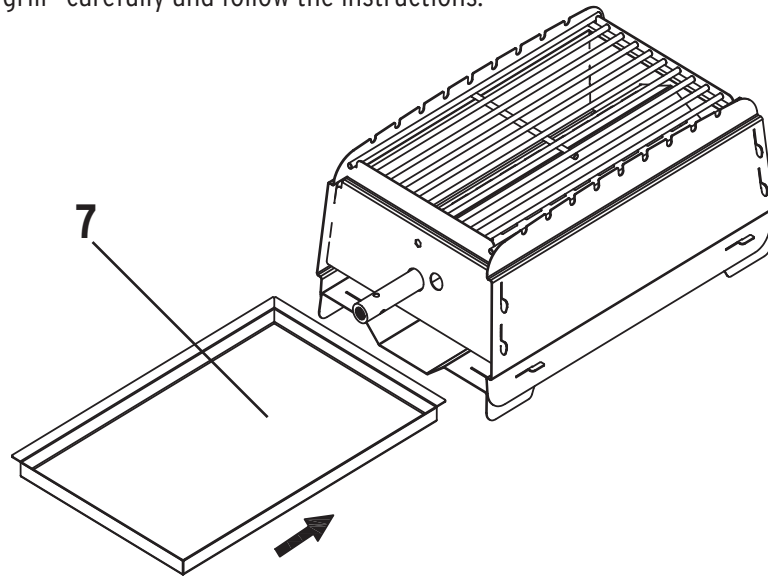

ACHTUNG: Fassen Sie während der Benutzung keine Teile des Grills mit bloßen Händen an. Die Teile können sehr heiß werden. Es besteht Verbrennungsgefahr! Tragen Sie hitzebeständige Handschuhe und benutzen Sie den Grillrostheber (10) zum Herausziehen des Fett-Auffangbleches und zum Abnehmen des Grillrostes.

ATTENTION: Do not touch any parts of the grill with bare hands during use. The parts can become very hot. There is a risk of burns! Wear heat-resistant gloves and use the grill gripper (10) for stainless steel grids to pull out the grease tray and remove the grid.

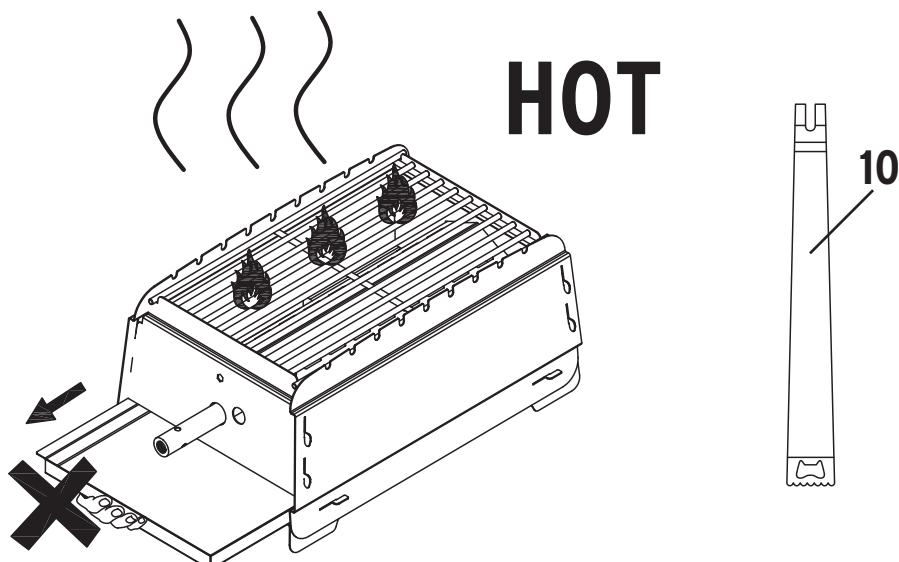

Technische Daten / CE-Label

garbou GmbH, Dornaper Strasse 18, 42327 Wuppertal, Germany		CE 2575
Produktbezeichnung	portabler Gasgrill	
Modellnummer	BRUZZ WILLI BW1 - Art. Nr. 41111110	
Gaskategorie	Direktdruck (Butan-Propan-Gemisch)	
Gas-Typ	Butan-Propan-Gemisch	
Nutzen Sie für den Gebrauch des Grills eine Schraubventil Gaskartusche mit Butan-Propan-Gemisch, die der Norm EN417 entspricht.		
Nur im Freien verwenden. Lesen Sie vor Gebrauch die Bedienungsanleitung.		
Warnung: Teile des Grills können sehr heiß werden. Halten Sie Kinder von dem Gerät fern. Hergestellt in China.		

Technical data / CE-Label

garbou GmbH, Dornaper Strasse 18, 42327 Wuppertal, Germany		CE 2575
Product name	Portable outdoor gas grill	
Model number	BRUZZ WILLI BW1 - Art. Nr. 41111110	
Gas category	Direct pressure (butane-propane mixture)	
Type of gas	Butane-propane mixture	
To operate this grill, use a gas cartridge with butane-propane mixture that complies with EN417.		
Use outdoors only. Read the instructions before using the appliance.		
Warning: Accessible parts may be very hot. Keep young children away. Made in China.		

Konformitätserklärung / Declaration of Conformity

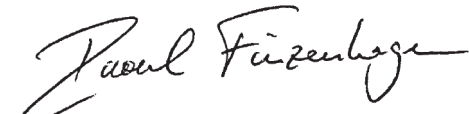
		EU Konformitätserklärung (Original-Erklärung) EU Declaration of Conformity (Original Declaration)	2021-TBS-AGS06
ES Declaración UE de conformidad (Declaración original) NL EU-verklaring van overeenstemming (Originele verklaring) DK EU-overensstemmelseerklæring (Original-erklæring) SK EÚ vyhlásenie o zhode (originálne vyhlásenie) BG ЕС декларация за съответствие (оригинална декларация)	EE ELi vastavusdeklaratsioon (originaaldeklaratsioon) FI EU-vaatimustenmukaisuusvakuutus (alkuperäinen vakuutus) HR EU izjava o skladnosti (originalna izjava) LV ES atbilstības deklarācija (Oriģinālā deklarācija) SI EU-izjava o skladnosti (originalna izjava)	LT ES atitikties deklaracija (Originali deklaracija) SE EU-försäkran om överensstämmelse (originalförsäkran) CZ EU prohlášení o shodě (originální prohlášení) HU EU-megfelelőségi nyilatkozat (eredeti nyilatkozat) FR Déclaration UE de conformité (Déclaration d'origine)	
garbou GmbH, Dornaper Str. 18, D-42327 Wuppertal			
DE erklärt in alleiniger Verantwortung, dass das Produkt EN declares under sole responsibility, that the product ES declara bajo su exclusiva responsabilidad que el producto NL verklaart hierbij dat het product DK erklærer som eneansvarlig, at produktet SK Vyhlasuje vo výhradnej zodpovednosti, že výrobok	BG Декларира на собствена отговорност, че продуктът EE Kinnitab omal ainuvastutusel, et toode FI Ilmoittaa yksinomaisella vastuullamme, että tuote HR Izjavljuje na vlastitu odgovornost da proizvod LV Ar pilnu atbildību paziņo, ka produkts SI Izjavlja na lastno odgovornost, da je izdelek	LT Su visiška atsakomybe patvirtinama, kad produktas SE Försäkrar under eget ansvar att produkten CZ Prohlašuje ve výhradní zodpovědnosti, že výrobek HU Teljes felelőssége tudatában kijelenti, hogy a termék FR Déclare sous sa propre responsabilité que le produit	
DE Bezeichnung des Produktes / Artikel-Nr.: EN Product Description / Article-No.: ES Denominación del producto / nº. de art.: NL Productomschrijving / Artikel-Nr.: DK Betegnelse af produktet / Vare Nr.: SK Označenie výrobku / č. vyr.: BG Наименование на продукта / арт. №: EE Toote nimetus / Artikli-Nr.: FI Tuotteen nimi / tuotenro: HR Naziv proizvoda / Artikli br.: LV Produkta apzīmējums / precies Nr.: SI Oznaka izdelka / št. artikla: LT Produkto aprašymas / dalies nr.: SE Produktens beteckning / Artikel-Nr.: CZ Označení výrobku / è. vyr.: HU A termék megnevezése / cikkszám: FR Désignation du produit / Référence:	Portabler 1-Brenner Gasgrill BRUZZ WILLI BW1 Art.-Nr.: 4111110		
DE die einschlägigen Harmonisierungsrechtsvorschriften der Union erfüllt: EN is in conformity with the following relevant Union harmonisation legislation: ES cumple con las siguientes disposiciones pertinentes de la legislación comunitaria de armonización: NL voldoet aan de volgende relevante EU-harmonisatiewetgeving: DK opfylder de følgende relevante harmoniseringsforskrifter fra Unionen: SK spáôa nasledujúce príslušné predpisy Európskej únie o harmonizácii práva: BG отговаря на следните действащи разпоредби за хармонизация на Съюза: EE täidab järgmiste asjakohaste liidu ühtlustamisvaldkonna õigusaktide nõudeid: FI on unionin seuraavan asiaankuuluvan yhdenmukaistamislainsäädännön mukainen: HR ispunjava sljedeće važeće usklađene propise EU-a: LV atbilst attiecīgajam Savienības saskaņošanas tiesību aktam: SI v skladu z naslednjimi usklajenimi predpisi Unije: LT atitinka ūiuos nurodytus ES darniuosius teisės aktus: SE överensstämmer med följande harmoniserad unionslagstiftning: CZ splóuje následující příslušné předpisy Evropské unie o harmonizaci práva: HU teljesíti az alábbi, uniós harmonizált jogszabályokat: FR est conforme aux dispositions légales d'harmonisation en vigueur suivantes de l'Union:	(EU) 2016/426 (GAR)		
EC certificate of conformity:	Issued by Notified Body No.: 0063, date of issue 27.07.2021 Kiwa Nederland B.V. Wilmersdorf 50, P.O. Box 137, 7300 AC Apeldoorn Netherlands		
DE Angewandte harmonisierte Normen oder andere Spezifikationen: EN Applied harmonised standards or other specifications: ES Normas armonizadas aplicadas u otras especificaciones: NL Toegepaste geharmoniseerde normen of andere specificities: DK Anvendte harmoniserede standarder eller andre specifikationer: SK Aplikované harmonizované normy alebo iné špecifikácie: BG Приложени хармонизирани стандарти или други спецификации: EE Kohaldatud ühtlustatud standardid või muud spetsifikatsioonid: FI Sovelletut yhdenmukaistetut standardit tai muut eritelmät: HR Primijenjene usklađene norme ili druge specifikacije: LV Piemērotie saskaņotie standarti vai citas specifikācijas: SI Uporabljeni usklajeni standardi ali druge specifikacije: LT Taikomi darnieji standartai arba kitos specifikacijos: SE Tillämpade harmoniserade standarder eller andra specifikationer: CZ Aplikované harmonizované normy nebo jiné specifikace: HU Alkalmazott harmonizált szabványok vagy egyéb specifikációk: FR Normes harmonisées appliquées ou autres spécifications:	EN 521:2019 + AC:2019		
Unterzeichnet für und im Namen von: garbou GmbH Wuppertal, den 29.07.2021	 Raoul Finzenhagen, Geschäftsführung		

Entsorgung

Verpackung

Entfernen Sie sorgfältig sämtliches Verpackungsmaterial und entsorgen Sie es sortenrein.

Gerät

Die mit dem untenstehenden Symbol gekennzeichneten Altgeräte dürfen nicht im normalen Hausmüll entsorgt werden.



Entsprechend der Europäischen Richtlinie 2012/19/EU ist das Gerät am Ende seiner Lebensdauer einer geordneten Entsorgung zuzuführen. Dabei werden im Gerät enthaltene Wertstoffe der Wiederverwertung zugeführt und die Belastung der Umwelt vermieden. Geben Sie das Altgerät an einer Sammelstelle für Elektroschrott oder einem Wertstoffhof ab. Wenden Sie sich für nähere Auskünfte an Ihr örtliches Entsorgungsunternehmen oder Ihre kommunale Verwaltung. Durch die regelkonforme Entsorgung der Altgeräte werden Umwelt und die Gesundheit Ihrer Mitmenschen vor möglichen negativen Konsequenzen geschützt. Materialrecycling hilft, den Verbrauch von Rohstoffen zu verringern.

Disposal

Packaging

Carefully remove all packaging materials and dispose of them according to type of material.

Device

Old devices marked with the symbol below are not allowed to be disposed of in the regular household waste.



In accordance with European Directive 2012/19/EU, the device must be disposed of in an orderly manner at the end of its lifecycle. In the process, the recyclable materials contained in the device are recycled and the pollution of the environment avoided. Please return the old device to a collection point for electronic waste or a recycling centre. Contact your local waste disposal company or municipal administration for more information. By disposing of the old device in accordance with the regulations, the environment and the health of your fellow human beings are protected from possible negative consequences. Material recycling helps to reduce the consumption of raw materials.

Montageschritte „To Go“ / Mounting steps „To Go“

Die folgenden Schritte, dienen als eine kompakte Hilfestellung, wenn Sie Ihren Grill unterwegs aufbauen und benutzen möchten. Lesen Sie vorher unbedingt auch die komplette und ausführliche Bedienungs- und Montageanleitung und beachten Sie alle darin genannten Hinweise.

The following steps are a compact guide for setting up and using your grill while you are outdoors. Before starting, please read the complete and detailed instruction and assembly manual and follow all instructions and hints mentioned in it.

1

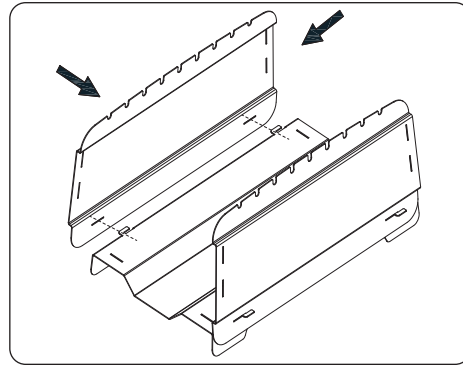
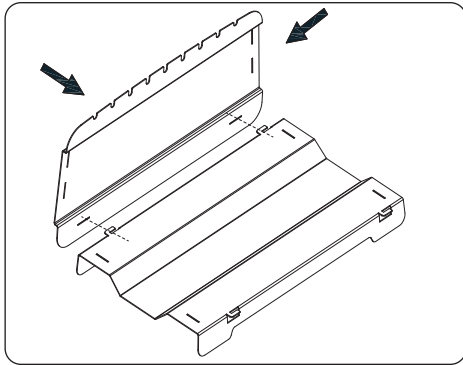

2

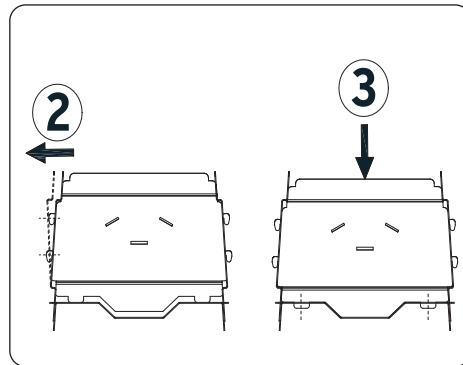
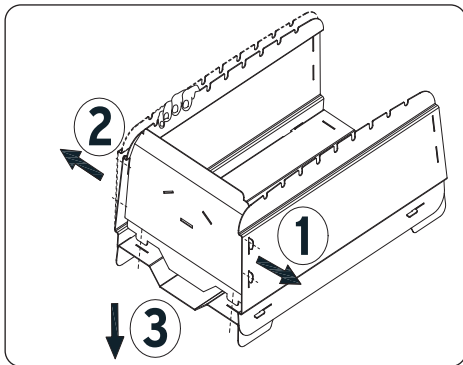

3

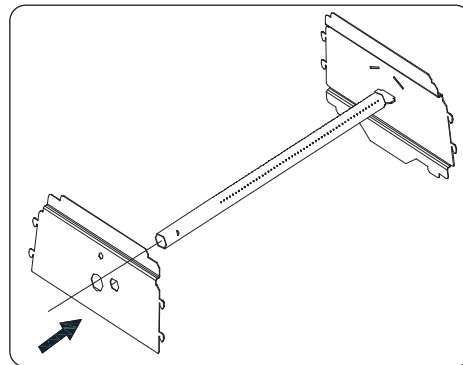
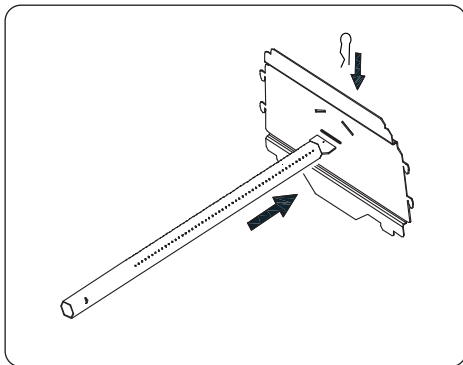

4

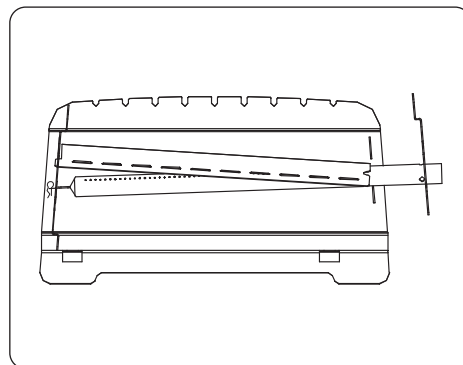
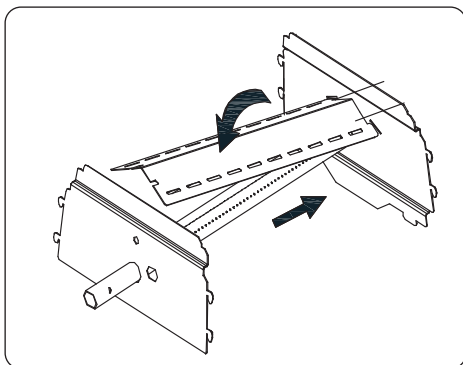



5

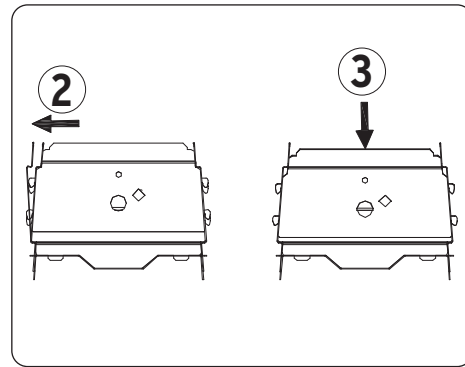
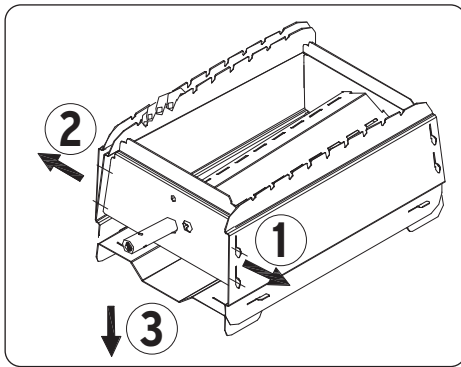

6

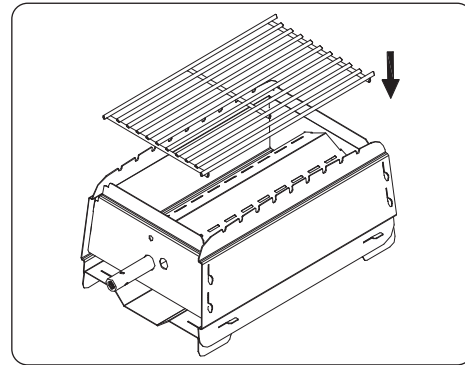
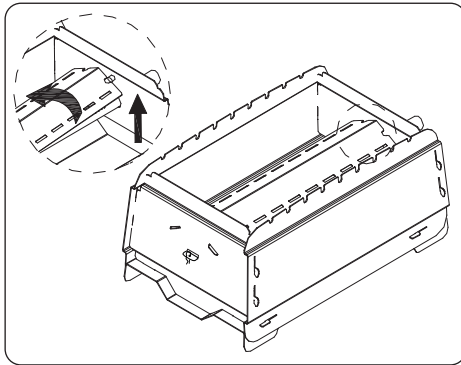

7

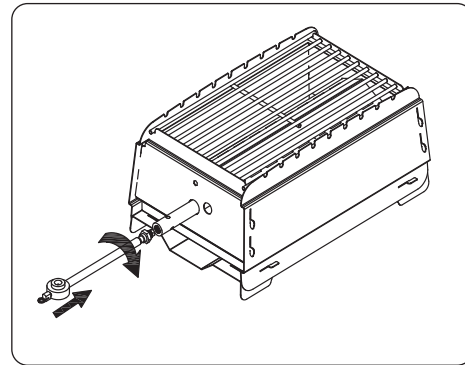
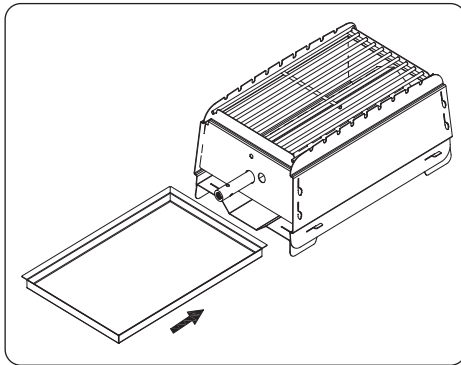

8

Wichtig: Der Drehregler muss zuge dreht sein (1), bevor Sie die Gaskartusche mit ihm verbinden (2).
Important: The regulator must be closed (1) before you connect the gas cartridge with it (2).

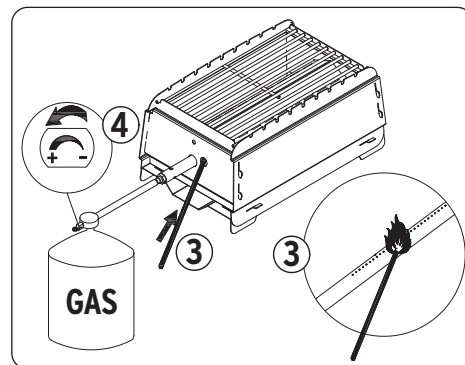
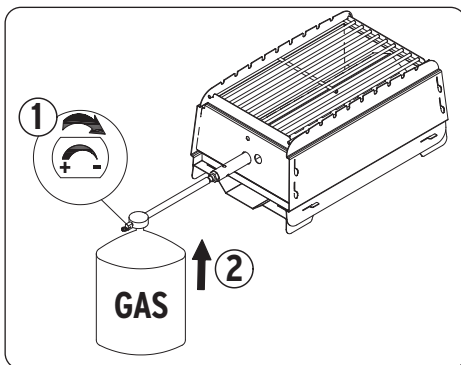

ACHTUNG: Führen Sie vor der Zündung des Grillgerätes einen Leckage-Test durch und benutzen Sie den Grill nur, wenn alle Verbindungen dicht sind. Fassen Sie während der Benutzung keine Teile des Grills mit bloßen Händen an. Die Teile können sehr heiß werden. Es besteht Verbrennungsgefahr! Tragen Sie hitzebeständige Handschuhe und benutzen Sie den Grillrostheber zum Herausziehen des Fett-Auffangleches und zum Abnehmen des Grillrostes.

ATTENTION: Perform a leak test before you ignite the grill and use it only if all connections are tight. Do not touch any parts of the grill with bare hands during use. The parts can become very hot. There is a risk of burns! Wear heat-resistant gloves and use the grill gripper for stainless steel grids to pull out the grease tray and remove the grid.



ALLES
für dein
Barbecue!



Bruzz Willi® ist eine registrierte Marke.
Die Produkte sind exklusiv erhältlich bei
theBBQshop.de

Weitere Fragen zum Produkt?

Auf unserer Website **theBBQshop.de**
findest du wertvolle Tipps, tolles Zubehör
und so manch hilfreiche Antwort zu
deinen Bruzz Willi®-Produkten.

Solltest du dennoch Fragen haben,
dann sende uns eine E-Mail:
info@theBBQshop.de

Unser Kundendienst wird bemüht sein,
diese schnellstmöglich zu beantworten.



Copyright:
theBBQshop GmbH
Dornaper Strasse 18
42327 Wuppertal
Germany

Technische Änderungen am Produkt,
Druck- und Satzfehler in diesem Manual vorbehalten.
Stand August 2021.